

Ο πολιτισμός του μεταξιού

[/ Πεμπτούσια](#)

image not found or type unknown



Κατά τη διάρκεια του Απρίλη, αλλά και γενικότερα από τον Μάρτη μέχρι και τον Ιούνιο γινόταν η διαδικασία παραγωγής και κατεργασίας του μεταξιού. Το εν λόγω μεταξινό είναι ένας συνδυασμός συνέργων για την επεξεργασία του μεταξιού. Αποτελείται από ένα φούρνο με ενσωματωμένη λεκάνη, το οποίο απολήγει σε ένα χειροκίνητο κλωστικό εργαλείο (ανεμίδι, δουλάππι).

Στη συνέχεια άπλωναν τα κουκούλια στον ήλιο για να πεθάνουν οι χρυσαλλίδες πριν προλάβουν να τα τρυπήσουν. Τα τρύπια κουκούλια αξιοποιούνταν επίσης, κλώθοντας κλωστή, την οποία ονόμαζαν κουκούλι. Ακολουθούσε ο διαχωρισμός των κουκουλιών, τα οποία θα άφηναν για τον σπόρο της επόμενης χρονιάς και των κουκουλιών, από τα οποία θα έβγαζαν το μετάξι. Τα δεύτερα τα έδιναν σε έναν ειδικό τεχνίτη, τον μεταξά. Στη συνέχεια ο μεταξάς έριχνε σιγά-σιγά ξερά κουκούλια στη λεκάνη του μεταξιού, όπου υπήρχε ζεστό νερό.



Από το φωτογραφικό αρχείο του Μουσείου Λαϊκής Τέχνης

Η διαδικασία παραγωγής μεταξιού ήταν μια περίπλοκη και πολύμηνη διαδικασία. Κατ' αρχάς οι σπόροι, οι οποίοι είχαν ήδη φυλαχθεί από την προηγούμενη χρονιά, τοποθετούνταν στον ήλιο σε σκιερό μέρος για να βράσουν και να ανοίξουν ή τους έβαζε η νοικοκυρά στο στήθος της. Το μέγλωμα του μεταξοσκώληκα ήταν δύσκολη δουλειά και απαιτούσε προσοχή και γνώση. Η εκτροφή του μεταξοσκώληκα γινόταν σε σκοτεινό και δροσερό μέρος πάνω σε καλαμωτές (κρεμμασταρκές). Εκεί έμενε ο μεταξοσκώληκας για πενήντα μέρες περίπου, τρώγοντας φύλλα μουριάς ή συκιάς, μέχρι που άρχιζε να πλέκει το κουκούλι του. Στην Κύπρο διακρίνονται κυρίως δυο ποικιλίες κουκουλιών από δυο φυλές μεταξοσκώληκα, την κίτρινη φυλή απ' όπου έβγαινε και το κίτρινο κουκούλι και την άσπρη φυλή απ' όπου έβγαινε και το άσπρο κουκούλι.

Το μάγγανο, *μεταξειό*, που εκτίθεται στο μουσείο αποτελείται από μια ξύλινη ανέμη (το *δουλάππι*), ένα φούρνο (*νηστιά*) όπου άναβαν τα ξύλα για να βράσει το νερό και μια μπρούντζινη λεκάνη (*λέενη*), η οποία ήταν τοποθετημένη πάνω στον φούρνο. Ο τρόπος που θα σπινόταν το μάγγανο, το *στήμαν του μεταξειού*, έπαιζε ρόλο γιατί συντελούσε στην ποιότητα, την οποία θα είχε η κλωστή. Η θερμοκρασία του νερού επίσης έπαιζε σημαντικό ρόλο κι εξαρτιόταν από την κατάσταση των κουκουλιών. Εάν το νερό δεν ήταν αρκετά ζεστό, η κλωστή δε θα έβγαινε καλή, αν όμως ήταν πιο ζεστό απ' όσο χρειαζόταν θα έλιωναν τα κουκούλια.

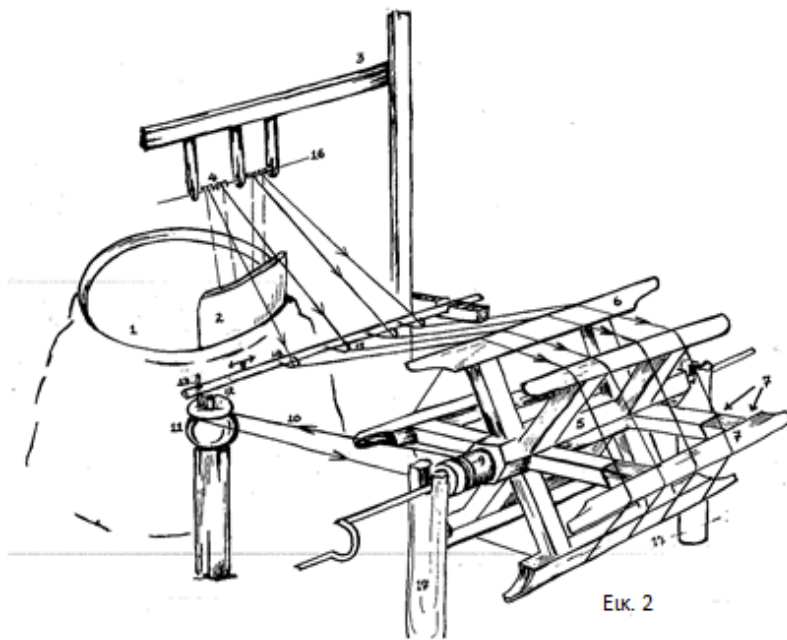

Εικ. 2

Η αναπήνιση του μεταξιού, το *ξημετάξωμα*, γινόταν με το ξετύλιγμα της μεταξωτής ίνας (γλίνας), της ίνας δηλαδή που έπλεκε ο μεταξοσκώληκας γύρω από το σώμα του για να κάνει το κουκούλι του. Καθώς μαλάκωναν τα κουκούλια και ξεχώριζαν οι ίνες τους, ο μεταξάς τις τραβούσε με τη μαλακή βέργα και τις τύλιγε στην αγκιστρωτή της άκρη (2.15). Εδώ φαινόταν και η τέχνη του μεταξά, καθώς από το κλώσιμο του μεταξιού αυτό έπρεπε να βγει στρογγυλό και ομοιόμορφο. Η κλωστή προτού τυλιχθεί στο ανεμίδι - *δουλάππι* (2.5) έπρεπε να περάσει από το δαχτυλίδι του προσώπου (2.2) και τα καρούλια της κατάστασης (2.3). Οι κλωστές τυλίγονταν σε θηλιές με τη βοήθεια μιας οριζόντιας σανίδας, - του *διαζυδικιού* (2.8) η οποία κινείται με την περιστροφή της ανέμης μέσω ενός σχοινιού, της *κόρτας* (2.10). Το πλάτος της κάθε θηλιάς κανονιζόταν από ένα ξυλαράκι (2.13) πάνω στο μύλο (2.11). Μια γυναίκα γύριζε το ανεμίδι και ο μεταξάς τύλιγε το μετάξι σε δέσμη.

Το νερό της λεκάνης αλλαζόταν συχνά και μαζεύονταν οι πεθαμένες κάμπιες από το μεταξά για να βγαίνει καθαρό το μετάξι. Το πάχος του μεταξιού διέφερε ανάλογα με τις ίνες του· όσο πιο λεπτό το ήθελαν, τόσο γρηγορότερα γύριζε το ανεμίδι. Το χρώμα και η ποιότητα του μεταξιού διέφερε από περιοχή σε περιοχή. Για παράδειγμα το μετάξι της Πάφου ήταν κίτρινο και χοντρό και γι' αυτό και 10% ακριβότερο από το άσπρο μετάξι του Βαρωσιού και του Καρπασιού που ήταν λεπτότερο και κατώτερης ποιότητας.

Πρόκειται για κείμενο που παρουσίασε με την ευκαιρία του μήνα Απρίλη, μήνα κατά τον οποίο επεξεργάζονταν το μετάξι, το Μουσείο Λαϊκής Τέχνης της Εταιρείας Κυπριακών Σπουδών. Επιμέλεια Κειμένου: Θέκλα Γιαννίτσαρου, Μέλος της Εταιρείας Κυπριακών Σπουδών

Βιβλιογραφία:

Γιαννούκος Σ., «Η Καλλιέργεια του Μεταξοσκώληκα στα Κοκκινοχώρια», *Λαογραφική Κύπρος*, ΙΖ' (37), Γενάρης - Δεκέμβρης 1957, 83-64.

Μαυροκορδάτος Γ., «Λαογραφικά Δικώμου», *Λαογραφική Κύπρος*, Θ' (26), Μάης - Αύγουστος 1979, 61-64.

Παπαδημητρίου Ε., *Η Μεταξουργία στην Κύπρο*, Πολιτιστικό Κέντρο Λαϊκής Τράπεζας, Λευκωσία 1995.